

FLYMOON – סט 2 מדפים נשלפים

סט 2 מדפים הנשלף במלואו בתנועה חלקה ורציפה, תוצרת VIBO, איטליה.
 • עומס מירבי למערכת 2 קומות: 30 ק"ג (15 ק"ג למדף).



FLYMOON מתקן פינתי נשלף דו קומתי

להזמנה

תיאור	דגם
לדלת 450 מ"מ - ימין	FLY45 DX
לדלת 450 מ"מ - שמאל	FLY45 SX
לדלת 600 מ"מ - ימין	FLY60 DX
לדלת 600 מ"מ - שמאל	FLY60 SX

גימור: 02 כרום ניקל

נתונים לתכנון

- רוחב דלת מינימלי: 450/600 מ"מ.
- עומק ארון מינימלי (נטו): 489 מ"מ.
- רוחב ארון מינימלי (נטו): 860/1160 מ"מ.
- גובה ארון פנימי (נטו): 805-655 מ"מ*
- עומס מירבי למתקן: 30 ק"ג



סרקו לצפייה בסרטון התקנת המנגנון

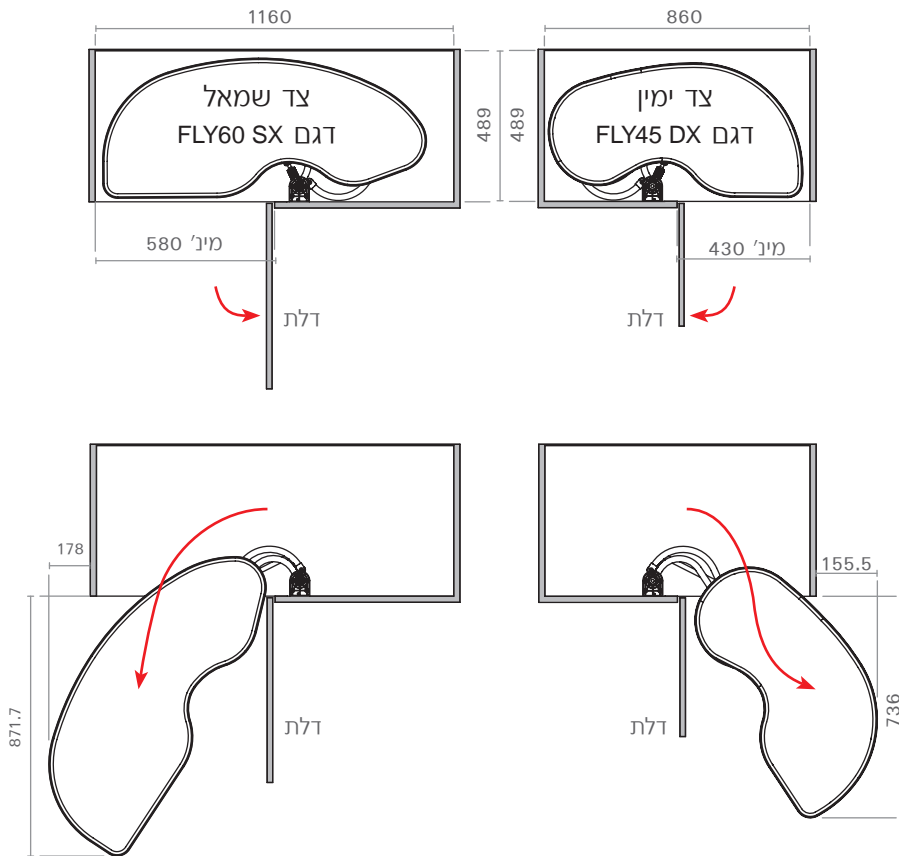

* כאשר גובה פנים הארון מעל 705 מ"מ, יש להתקין מחברים להגבהת המנגנון (2 מחברים כלולים בקיט). כל מחבר מוסיף 50 מ"מ לגובה המנגנון.

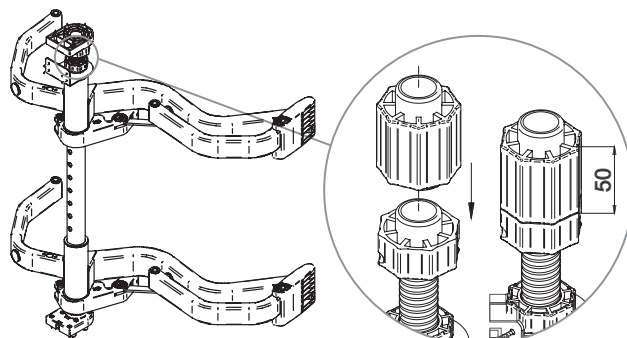

ניתן להזמין בולם עבור כל מדף בנפרד

תיאור	דגם
בולם לסגירה שקטה - ימין	4600 DX
בולם לסגירה שקטה - שמאל	4600 SX

גימור: 34 אפור